

Armaturen für die Mess- und Regeltechnik

Absperrventile und Zubehör

Typ S340 / S381 / S351 wird jetzt
zu A6x (bitte Vertrieb kontaktieren).



Einleitung

Die AS-Schneider Gruppe mit Hauptsitz in Deutschland zählt zu den weltweit führenden Herstellern von Ventilen und Ventilblöcken für die Mess- und Regeltechnik. AS-Schneider bietet eine große Vielfalt an Absperrventilen für normale und raue Betriebsbedingungen bei Flüssigkeiten, Gasen und Dampf, aber auch Zubehör an, das überall auf der Welt bei der Montage im Bereich Mess- und Regeltechnik benötigt wird.

Die Auswahl kann aus einem umfangreichen Angebot an Ventilgehäusen mit einer Vielzahl von Anschluss- und Werkstoffoptionen getroffen werden, sodass eine optimale Montage und Zugänglichkeit gewährleistet ist. Viele der in diesem Katalog abgebildeten Ventile sind kurzfristig ab Lager lieferbar. Die in diesem Katalog abgebildeten Abmessungen gelten für Standardausführungen. Wenn Sie bei Ihrer speziellen Ausführung andere Abmessungen benötigen, wenden Sie sich bitte an das Werk.

Durch die kontinuierliche Weiterentwicklung unserer Produkte werden unter Umständen von Zeit zu Zeit Änderungen an den in diesem Katalog enthaltenen Einzelheiten erforderlich. AS-Schneider behält sich das Recht vor, derartige Änderungen im eigenen Ermessen und ohne vorherige Ankündigung vorzunehmen.

Alle in diesem Katalog angegebenen Abmessungen sind Zirkumaße und können jederzeit geändert werden.

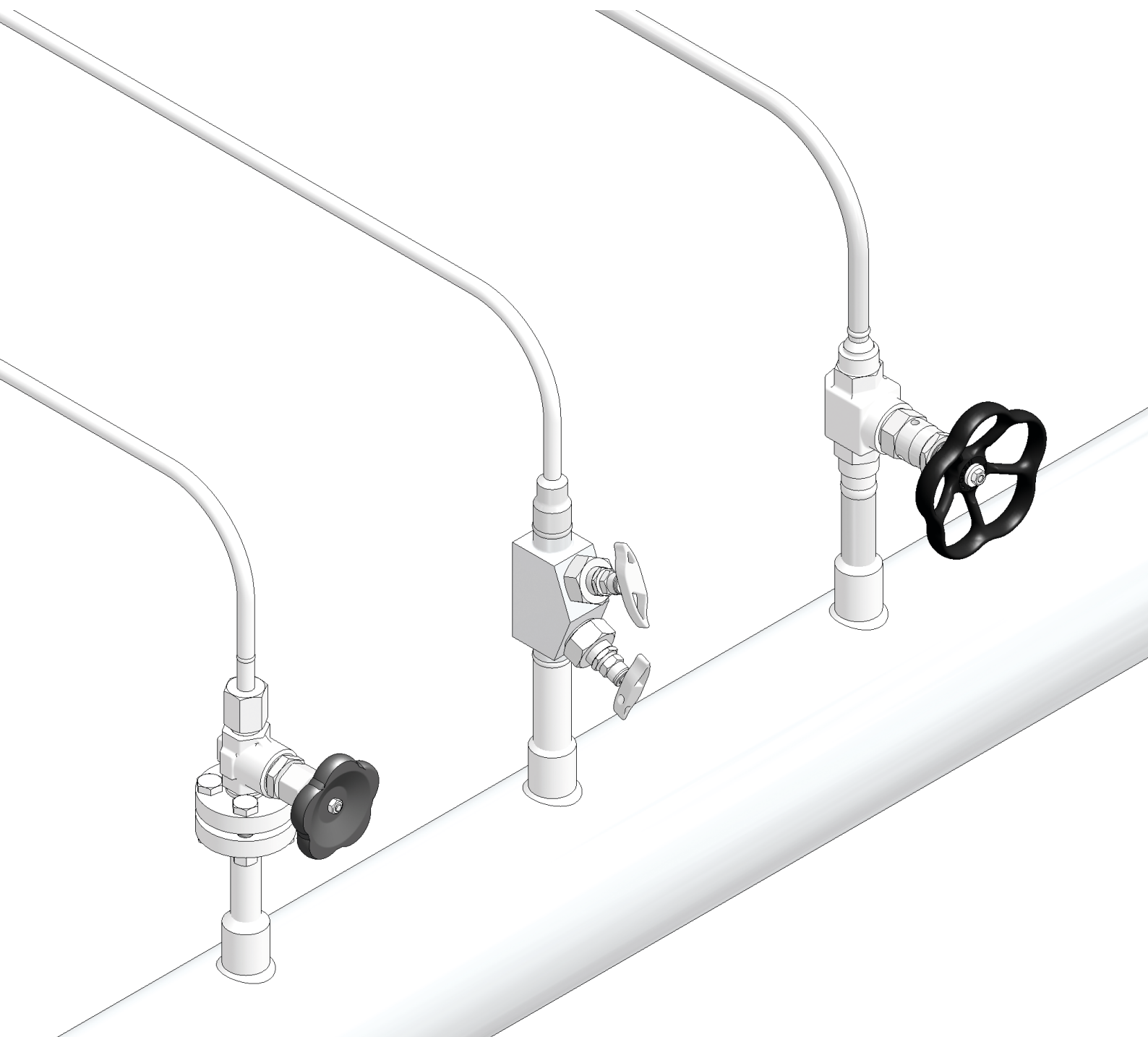

Einleitung	Seite 2
Inhalt	Seite 3
Absperrventile – Übersicht	Seite 4-5
Allgemeine Merkmale und Anschlüsse	Seite 6-8
Absperrventile mit integrierter Spindelführung, Typ S338	Seite 9-10
Absperrventile mit eingeschraubter Spindelführung, Typ S350, S351 *** S351 wird jetzt zu A6x (bitte Vertrieb kontaktieren) ***	Seite 11-14
Eckventile, Typ S360	Seite 15
Schrägsitzventile, Typ S371	Seite 16
Absperrventile mit eingeschraubter Spindelführung, Typ S340, S381 *** S340 / S381 wird jetzt zu A6x (bitte Vertrieb kontaktieren) ***	Seite 17-18
Absperrventile mit Union Bonnet Design, Typ A1, B1	Seite 19-20
Absperrventile mit angeflanschter Spindelführung, Typ A2	Seite 21
Absperrventile mit eingeschweißter Spindelführung, Typ A4	Seite 22
Bestellinformationen für Absperrventile der Typen A1, B1, A2 und A4	Seite 23
Abgleichgefäße, Schweißfittings und Schraubverbindungen	Seite 24-27

Absperrventile – Übersicht

Typ S338

Absperrventile Nennweite DN 6

- Geschmiedetes Ventilgehäuse
- Integrierte Spindelführung
- Integrierter Ventilsitz
- Innenliegendes Spindelgewinde

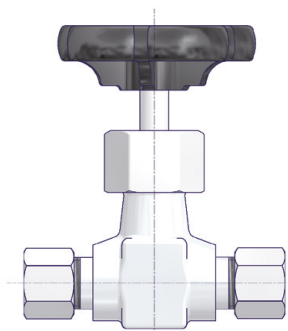

Typ H

E-Programm Ventile Nennweite DN 5

- Ventilgehäuse aus Stangenmaterial
- Eingeschraubte Spindelführung
- Integrierter Ventilsitz
- Außenliegendes Spindelgewinde

Einzelheiten siehe Katalog AS-2601
E-Programm Ventile und Ventilblöcke -
Absperrventile Typ H

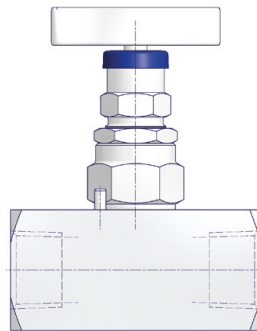

Typ S350 / S351

Absperrventile Nennweite DN 8

- Geschmiedetes Ventilgehäuse
- Eingeschraubte Spindelführung
- Auswechselbarer Ventilsitz
- Spindelgewinde
 - S350 mit innenliegendem Spindelgewinde
 - S351 mit außenliegendem Spindelgewinde
 - F350 mit Faltenbalgdichtung

*** S351 wird jetzt zu A6x ***
(bitte Vertrieb kontaktieren)

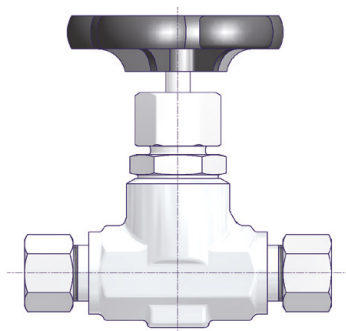

Durchgangsventil

Typ S360

Eckventile Nennweite DN 8

- Geschmiedetes Ventilgehäuse
- Eingeschraubte Spindelführung
- Integrierter Ventilsitz
- Innenliegendes Spindelgewinde

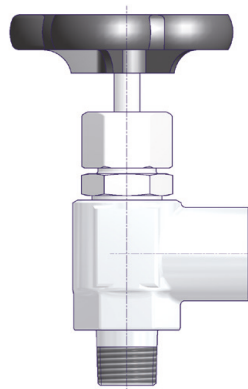

Eckventil

Typ S371

Schrägsitzventile Nennweite DN 8

- Geschmiedetes Ventilgehäuse
- Eingeschraubte Spindelführung
- Integrierter Ventilsitz
- Außenliegendes Spindelgewinde

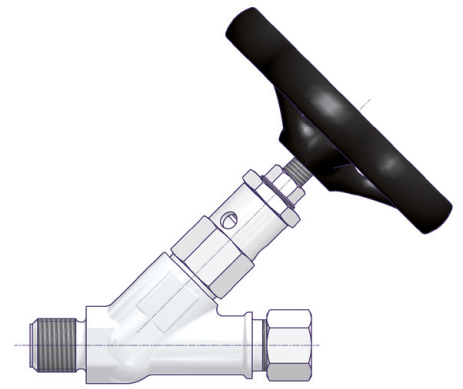

Schrägsitzventil

Ventilformen

Typ S340 / S381

Erstabsperrventile Nennweite DN 8

- Geschmiedetes Ventilgehäuse
- Eingeschraubte Spindelführung
- Auswechselbarer Ventilsitz
- Außenliegendes Spindelgewinde

*** S340 / S381 wird jetzt zu A6x ***
(bitte Vertrieb kontaktieren)

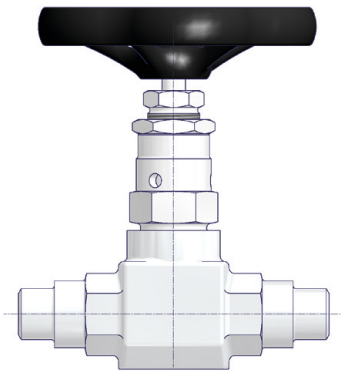

Typ A1 / B1

Absperrventile mit Union Bonnet Design

Typ A1: Nennweite DN 11

Typ B1: Nennweite DN 8

- Ventilgehäuse aus Stangenmaterial
- Union Bonnet Design
- Integrierter Ventilsitz
- Außenliegendes Spindelgewinde

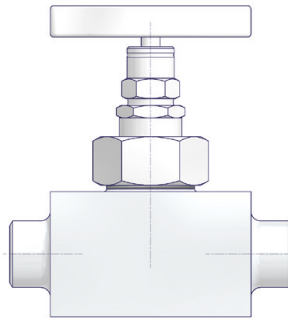

Typ A1

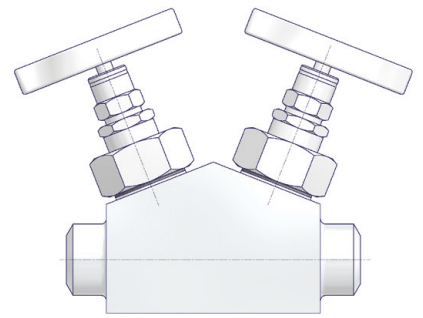

Typ B1

Typ A2

Absperrventile mit angeflanschter Spindelführung Nennweite DN 20

- Ventilgehäuse aus Stangenmaterial
- Angeflanschte Spindelführung
- Integrierter Ventilsitz
- Außenliegendes Spindelgewinde

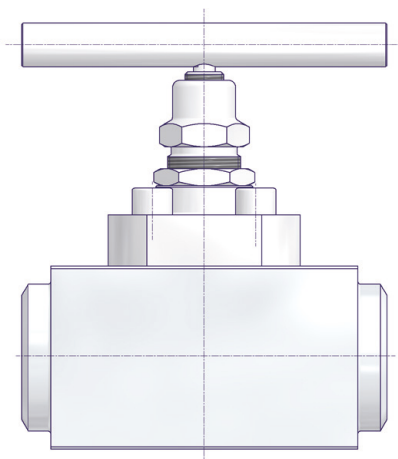

Typ A4

Erstabsperrventile Nennweite DN 10

- Ventilgehäuse aus Stangenmaterial
- Eingeschweißte Spindelführung (verlängert)
- Integrierter Ventilsitz

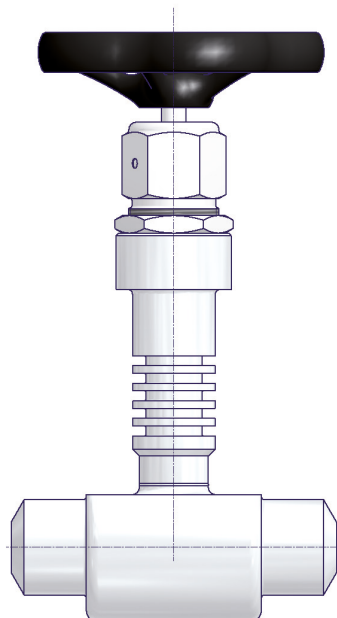

Allgemeine Merkmale

Gehäusewerkstoff - Optionen

Werkstoffgruppe	AS-Werkstoffbezeichnung	Werkstoffnummer	Kurzbezeichnung	Entspricht UNS-Nr.	Werkstoffgüte gemäß ASTM	S338	N334	H* ⁴	S350 / S351	S340 / S381	A1	B1	A2	A4
Wärmebeständiger unlegierter Stahl	A105						S	O						
	1.0460 / A105N* ¹					S			S	S				
Austenitischer rostfreier Stahl		1.4571	X6CrNiMoTi17-12-2	S31635	316Ti	S		O	S	S				
	316 Vierfach zertifiziert* ²	1.4401	X5CrNiMo17-12-2	S31600	316									
		1.4404	X2CrNiMo17-12-2	S31603	316L		S	S				S	S	
		1.4919	X6CrNiMo17-12-2	S31609	316H						S			
	6 Mo	1.4547	X1CrNiMoCuN20-18-7	S31254				S						
Austenitisch-ferritischer rostfreier Stahl	Duplex	1.4462	X2CrNiMoN22-5-3	S31803	F51			S				O		
	Superduplex	1.4410	X2CrNiMoN25-7-4	S32750	F53			S				O		
		1.4501	X2CrNiMoCuWN25-7-4	S32760	F55			S				O		
Wärmebeständiger Stahl		1.5415	16Mo3							S		S	O	
		1.7335	13CrMo 4-5		F12					S* ³		S		
		1.7383	10CrMo 9-10		F22					S* ³		S	O	
		1.4901	X10 CrWMoVNb 9-2		F92					O				S
		1.4903	X10 CrMoVNb 9-1		F91					O	S	S	S	O
		1.4981	X8 CrNiMoNb 16 16											S
Nickelbasislegierungen	Alloy 400	2.4360	NiCu30Fe	N04400				S				O		
	Alloy C-276	2.4819	NiMo 16 Cr 15 W	N10276				S				O		
	Alloy 625	2.4856	NiCr22Mo9Nb	N06625				S				O		
Titan	Titan Gr. 2	3.7035	Ti-II	R50400				S						

*¹ Doppelt zertifiziert

*² Vierfach zertifiziert bedeutet 316 / 316L / 1.4401 / 1.4404

*³ Doppelt zertifiziert gemäß EN und ASTM

*⁴ Siehe Katalog AS-2601 – E-Programm Ventile und Ventilblöcke - Absperrventile Typ H

S = Standard | O = Optional

Standardmerkmale

Packung:

PTFE- und Graphitpackungen sind für alle Ventiltypen erhältlich.

Oberflächenbehandlung:

Ventile aus Stahl sind standardmäßig phosphatiert.

Druckprüfung:

Gehäuse und Sitz werden bei allen Standardabsperrentilen von AS-Schneider gemäß EN 12266-1 - P10, P11 und P12 bzw. MSS-SP61 mit dem 1,5-fachen des max. zulässigen Drucks geprüft.

Zertifizierung:

Abnahmeprüfzeugnis 3.1 gemäß EN 10 204 für den Gehäusewerkstoff und die Druckprüfung auf Wunsch erhältlich. Die wärmebeständigen Werkstoffe (siehe Tabelle auf Seite 6) sind standardmäßig mit Prüfzeugnis 3.2 erhältlich!



Während der Lebensdauer der Ventile kann das Nachziehen der Packung erforderlich sein.



Bei Ventilen, die über einen längeren Zeitraum nicht betätigt wurden, kann ein höheres anfängliches Betätigungsmoment auftreten.



Bei Auslieferung ab Werk des Herstellers ist die Sicherheitspackung bei Ventilen mit Faltenbalg nicht dichtend angezogen. Das Anziehen muss bei Versagen des Faltenbalgs erfolgen.

Ventiloberteil - Optionen

Innenliegendes Spindelgewinde

"Innenliegendes Spindelgewinde" bedeutet, dass das Spindelgewinde mit dem Prozessmedium in Berührung kommt.

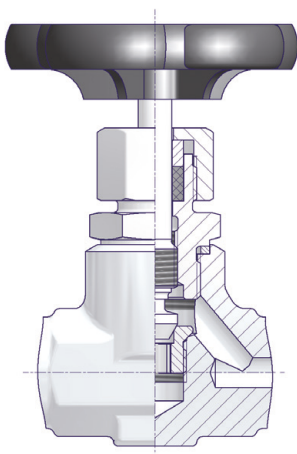

Optionale Merkmale

Ventile für den Einsatz bei flüchtigen Emissionen:

Für flüchtige Emissionen bietet AS-Schneider Ventile mit Faltenbalgdichtung und Sicherheitspackung an. Auswahl zwischen Druckstufe PN 100 oder PN 250 – Zusatz P5 oder P6.

Die Faltenbälge werden einem 100%igen Helium-Dichtheitstest unterzogen. Leckrate: 10^{-8} mbar l/s.

Auf Wunsch sind Lösungen gemäß TA-Luft und ISO 15848 erhältlich. Wenn Sie weitere Informationen wünschen, wenden Sie sich bitte an das Werk.

Sauerstoffeinsatz:

AS-Schneider bietet eine Option mit Packung aus PTFE-Compound an, die für den Sauerstoffeinsatz gereinigt und geschmiert ist – Zusatz F5:

Druck- / Temperaturzuordnung:

Max. 420 bar @ 60°C

Max. 200°C @ 90 bar

Nicht alle Ventiltypen sind für den Einsatz bei Sauerstoff erhältlich.

Wenn Sie die von Ihnen benötigten Optionen in diesem Katalog nicht finden, wenden Sie sich bitte an das Werk.

Außenliegendes Spindelgewinde

"Außenliegendes Spindelgewinde" bedeutet, dass sich die Packung unter dem Spindelgewinde befindet. Das Spindelgewinde ist vor dem Prozessmedium geschützt (nicht benetzt). Dies trägt dazu bei, ein Festfressen der Spindel zu verhindern.

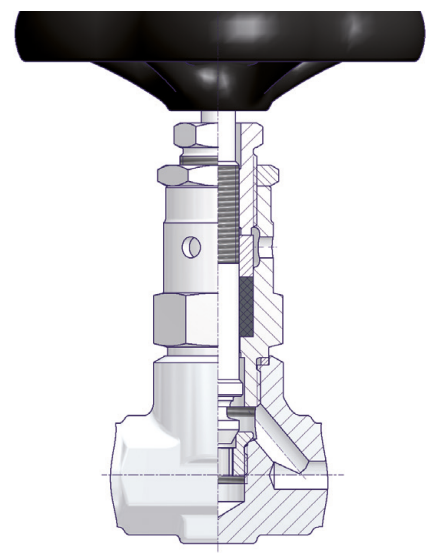

Spindelmerkmale

- Spindel mit rollverdichteter Oberfläche
- Rückdichtung (außer bei Absperrventil mit integrierter Spindelführung)
- Eingebördelter Ventilkegel 'Needle Tip' oder alternativ nichtdrehender Ventilkegel 'Needle'

Ventilsitz (metallisch)

- Integrierter Ventilsitz oder auswechselbarer Ventilsitz

Anschlüsse

AS-Schneider stellt eine Vielzahl unterschiedlicher Anschlüsse und Anschlusskombinationen her. In diesem Katalog stellen wir die gebräuchlichsten Ausführungen vor. Auf dieser Seite finden Sie die Einzelheiten der Standardanschlüsse.

Rohrverschraubungen

Rohrverschraubungen mit
Schneidring
gemäß EN ISO 8434-1 Reihe S

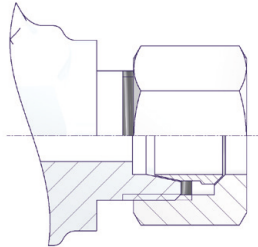

Rohrverschraubungen mit 2
Klemmringen (Klemmringver-
schraubung)

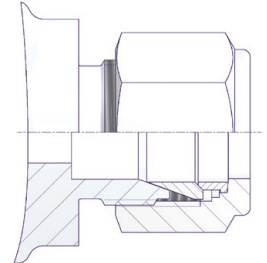

Konische Gewinde

NPT-Außengewinde
gemäß ASME B 1.20.1

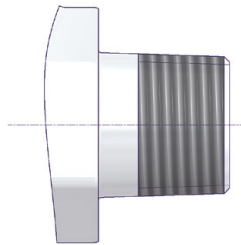

NPT-Innengewinde
gemäß ASME B 1.20.1



Zylindrische Rohrgewinde

Außengewinde

Zylindrisches Rohrgewinde
gemäß DIN 19207 (G1/2)
gemäß DIN 3852

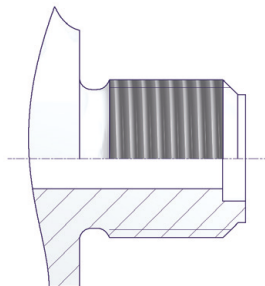

Innengewinde

Zylindrisches Rohrgewinde
gemäß ISO 228 (z.B. G 1/2)
gemäß DIN 3852-2, Form Z

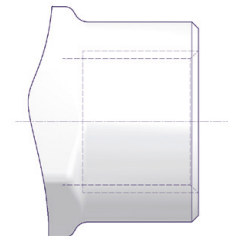

Schweißanschlüsse

Stumpfschweißanschlüsse für
Rohre (Pipes / Tubes)
gemäß ASME B16.9 und
EN 12627

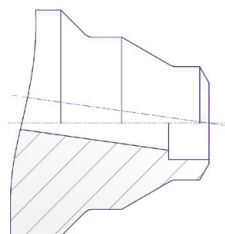

Schweißmuffen für Rohre
(Pipes / Tubes)
gemäß ASME B16.11 und
EN 12760

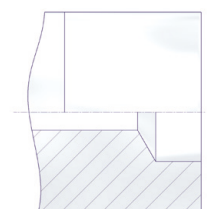

Kombination aus
Stumpfschweißanschluss (Pipe)
und Schweißmuffe (Tube)

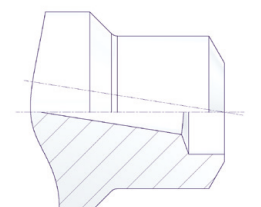

Absperrventile mit integrierter Spindelführung

Merkmale

- Geschmiedetes Ventilgehäuse - Nennweite DN 6
- Integrierte Spindelführung
- Integrierter Ventil Sitz
- Innenliegendes Spindelgewinde
- Spindel mit rollverdichteter Oberfläche und eingebördeltem Ventilkegel
- Standardpackung PTFE (max. 232°C)
- Optionale Graphitpackung (max. 300°C)

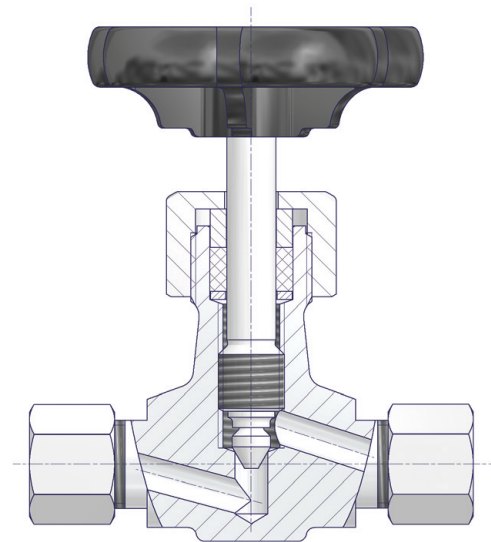

Bauteile	Stahl	Edelstahl
	Werkstoff / Werkstoffnummer	
Gehäuse	1.0460 / A105	1.4571
Ventilspindel	1.4104	
Ventilkegel	1.4122	
Packung	PTFE (optional Graphit)	
Überwurfmutter	Unlegierter Stahl	1.4571
Rohrverschraubung		
Handrad	Kunststoff	

Druck- / Temperaturzuordnungen

Baureihe S

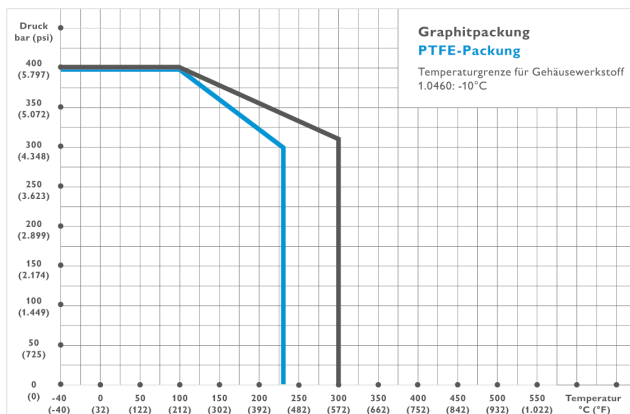

Baureihe L

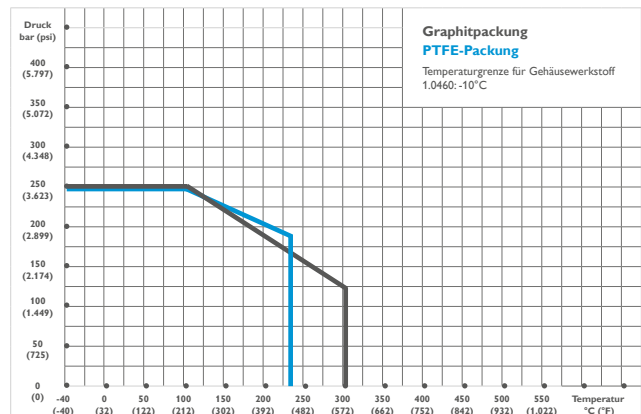

Absperrventile, Typ S338

Rohrverschraubungen, Reihe S/L

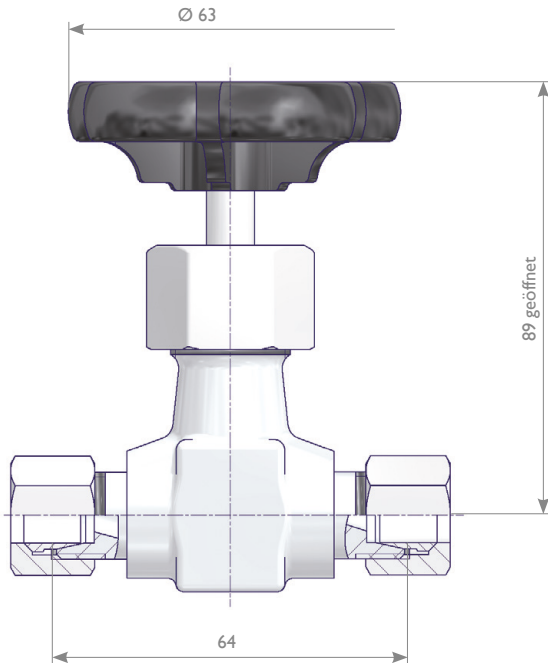

Eingang	Ausgang	Bestell-Nr.	
		Werkstoff	
Rohrverschraubung		1.0460 / A105	1.4571
6S		S338.03.130	S338.03.230
8S		S338.03.120	S338.03.220
10S		S338.03.110	S338.03.210
12S		S338.03.100	S338.03.200
6L		S338.03.180	S338.03.280
8L		S338.03.170	S338.03.270
10L		S338.03.160	S338.03.260
12L		S338.03.150	S338.03.250

Innengewinde

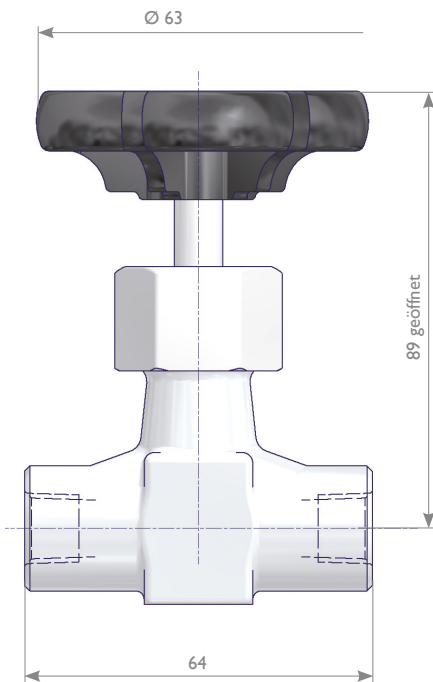

Eingang	Ausgang	Bestell-Nr.	
		Werkstoff	
		1.0460 / A105	1.4571
1/4 NPT Innengewinde		S338.08.110	S338.08.210
G 1/4 Innengewinde		S338.08.115	S338.08.215
G 3/8 Innengewinde		S338.08.116	S338.08.216

Absperrventile mit eingeschraubter Spindelführung, Typ S350 / S351

Merkmale

- Geschmiedetes Ventilgehäuse - Nennweite DN 8
- Eingeschraubte Spindelführung
- Auswechselbarer Ventil Sitz
- Spindel mit rollverdichteter Oberfläche, Rückdichtung und eingebördeltem Ventilkegel

Typ S351 wird jetzt zu A6x (bitte Vertrieb kontaktieren).

S350 mit innenliegendem Spindelgewinde **S351 mit außenliegendem Spindelgewinde*** **F350 Option mit Faltenbalgdichtung***

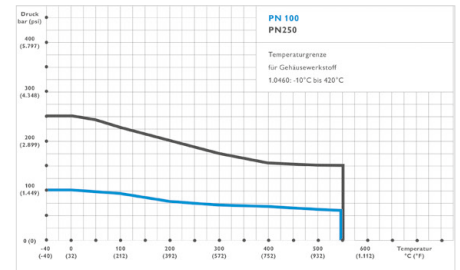
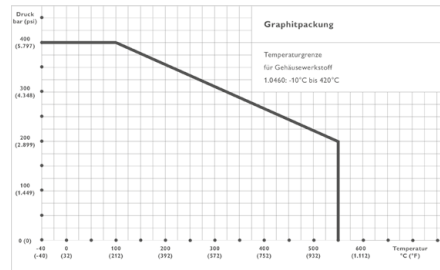
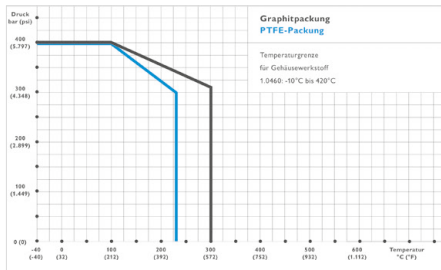
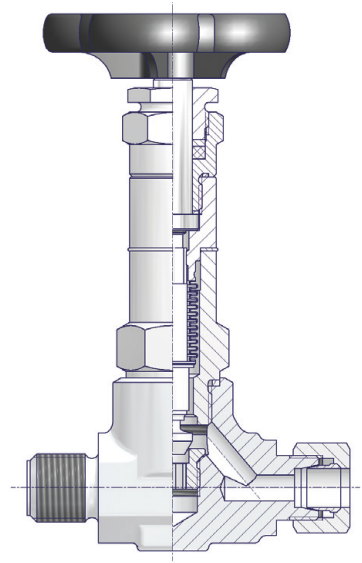
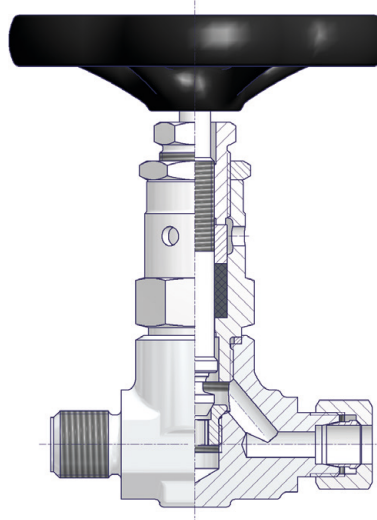
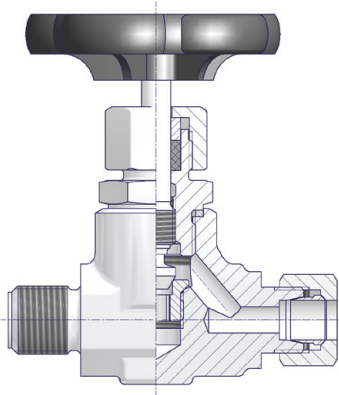

Bauteile	Stahl	Edelstahl
	Werkstoff / Werkstoffnummer	
Gehäuse	1.0460 / A105	
Spindelführung	1.0501	
Ventilsitz	1.4571	1.4571
Ventilspindel	1.4104	
Ventilkegel	1.4122	
Packung	PTFE (optional Graphit)	
Überwurfmutter	Unlegierter Stahl	1.4571
Rohrverschraubungen		
Handrad	Kunststoff	

Bauteile	Stahl	Edelstahl
	Werkstoff / Werkstoffnummer	
Gehäuse	1.0460 / A105	
Spindelführung	1.7709	
Ventilsitz	1.4571	1.4571
Ventilspindel	1.4021	
Ventilkegel	1.4122	
Packung	Graphit	
Spindelmutter	Messing	1.4301
Überwurfmutter	1.0501	1.4571
Schneidring	1.4571	
Handrad	Unlegierter Stahl	

Bauteile	Stahl	Edelstahl
	Werkstoff / Werkstoffnummer	
Gehäuse	1.0460 / A105	
Spindelführung	1.4571	
Faltenbalg	1.4571	
Ventilsitz	1.4571	
Ventilspindel	1.4571	
Ventilkegel	Stellit	
Packung	Graphit	
Spindelmutter	1.4122	
Überwurfmutter	1.0501	1.4571
Schneidring	1.4571	
Handrad	Kunststoff	

*Temperaturgrenze bei Stahl: -10°C bis 420°C.
Temperaturgrenze bei Rohrverschraubung mit Schneidring: 400°C.

Absperrventile, Typ S350

Rohrverschraubungen, Reihe S

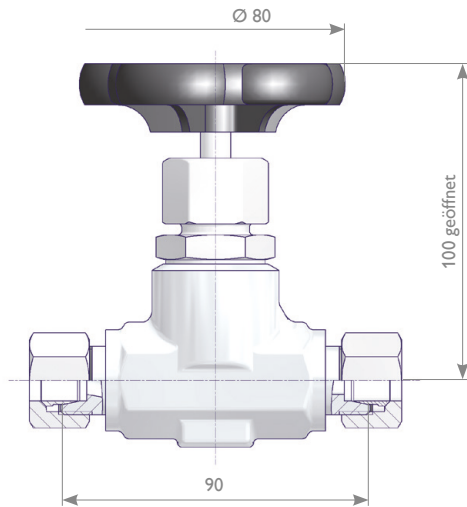

Eingang	Ausgang	Werkstoff	Bestell-Nr.
Rohrverschraubung			
12S		1.0460 / A105	S350.01.114
		1.4571	S350.01.214
14S		1.0460 / A105	S350.01.115
		1.4571	S350.01.215

Gewindeanschlüsse

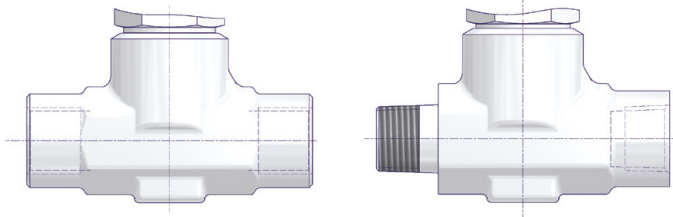

Eingang	Ausgang	Werkstoff	Bestell-Nr.
G 1/2 Innengewinde		1.0460 / A105	S350.03.104
		1.4571	S350.03.204
1/2 NPT Innengewinde		1.0460 / A105	S350.03.124
		1.4571	S350.03.224
1/2 NPT Außengewinde	1/2 NPT Innengewinde	1.0460 / A105	S350.07.124
		1.4571	S350.07.224

Außengewinde gemäß DIN 19207 / Rohrverschraubung*

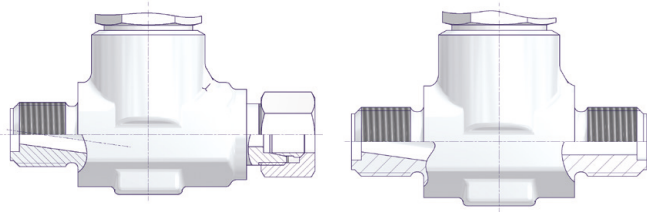

Eingang	Ausgang	Werkstoff	Bestell-Nr.
G 1/2 Außengewinde DIN 19207 – Form R	Rohrver- schraubung 12S	1.0460 / A105	S350.07.114.06
		1.4571	S350.07.214.06
G 1/2 Außengewinde gemäß DIN 19207 – Form R		1.0460 / A105	S350.09.100.02
		1.4571	S350.09.200.02

* Max. zulässiger Druck (PS): 160 bar

Schweißanschlüsse / Rohrverschraubungen

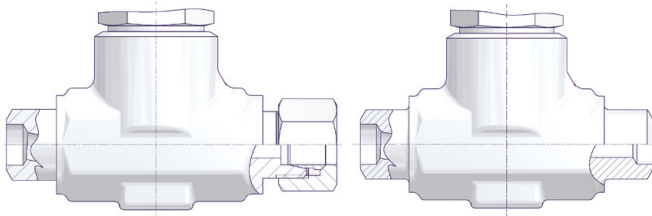

Eingang	Ausgang	Werkstoff	Bestell-Nr.
Schweißanschluss Ø 21,3 x Ø 12,2	Rohrver- schraubung 12S	1.0460 / A105	S350.05.130
		1.4571	S350.05.230
Schweißanschluss Ø 21,3 x Ø 12,2		1.0460 / A105	S350.05.100
		1.4571	S350.05.200

Absperrventile, Typ S351

Typ S351 wird jetzt zu A6x
(bitte Vertrieb kontaktieren).

Rohrverschraubungen, Reihe S

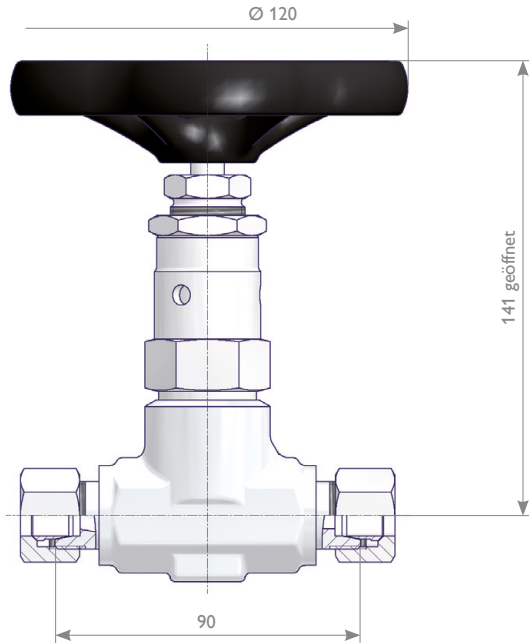

Eingang	Ausgang	Werkstoff	Bestell-Nr.
Rohrverschraubung			
12S		1.0460 / A105	S351.01.114
		1.4571	S351.01.214
14S		1.0460 / A105	S351.01.115
		1.4571	S351.01.215

Gewindeanschlüsse

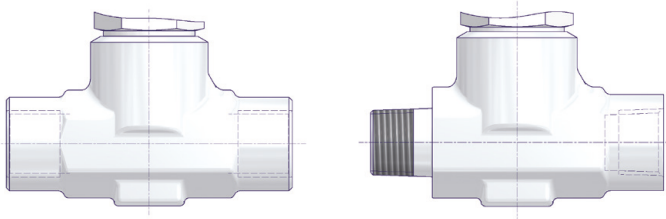

Eingang	Ausgang	Werkstoff	Bestell-Nr.
G 1/2 Innengewinde		1.0460 / A105	S351.03.104
		1.4571	S351.03.204
1/2 NPT Innengewinde		1.0460 / A105	S351.03.124
		1.4571	S351.03.224
1/2 NPT Außengewinde	1/2 NPT Innengewinde	1.0460 / A105	S351.07.124
		1.4571	S351.07.224

Schweißanschlüsse / Rohrverschraubungen

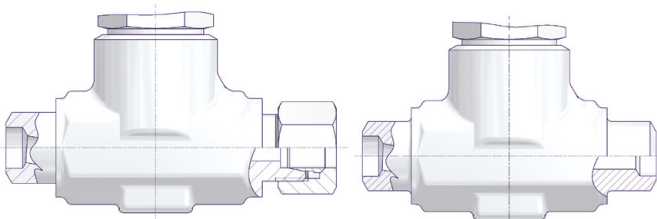

Eingang	Ausgang	Werkstoff	Bestell-Nr.
Schweißanschluss Ø 21,3 x Ø 12,2	Rohrverschraubung 12S	1.0460 / A105	S351.05.130
		1.4571	S351.05.230
Schweißanschluss Ø 21,3 x Ø 12,2		1.0460 / A105	S351.05.100
		1.4571	S351.05.200

Merkmale

- Geschmiedetes Ventilgehäuse - Nennweite DN 8
- Eingeschraubte Spindelführung
- Integrierter Ventil Sitz
- Spindel mit rollverdichteter Oberfläche, Rückdichtung und eingebördeltem Ventilkegel

Für weitere Informationen wenden Sie sich bitte an das Werk.

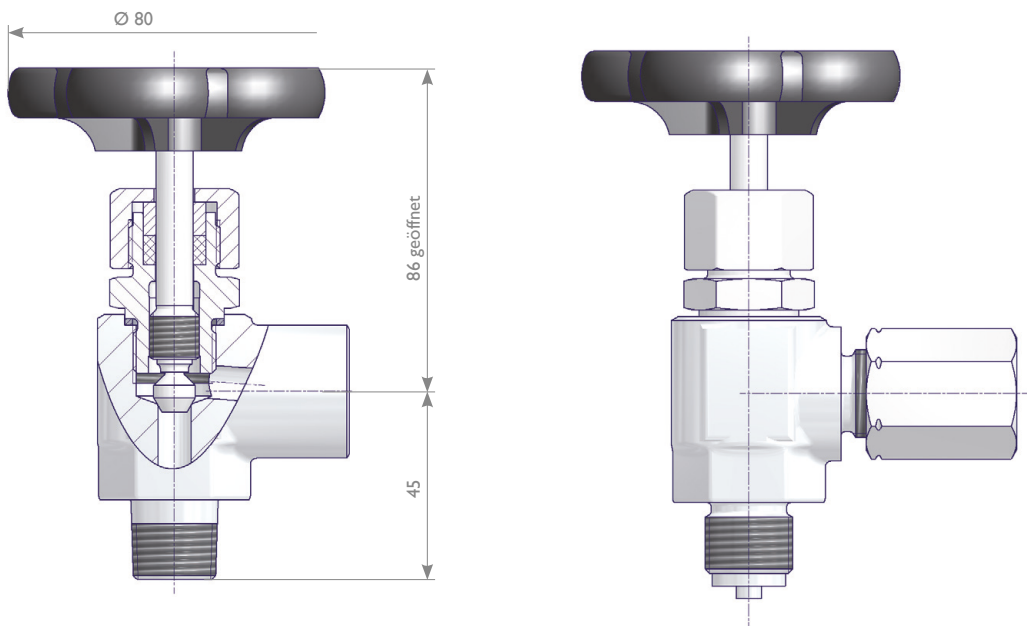

Bauteile	Stahl	Edelstahl
	Werkstoff / Werkstoffnummer	
Gehäuse	1.0460 / A105	1.4571
Spindelführung	1.0501	
Ventilspindel	1.4104	
Ventilkegel	1.4122	
Packung	PTFE (optional Graphit)	
Überwurfmutter	Unlegierter Stahl	1.4571
Rohrverschraubung		
Handrad	Kunststoff	

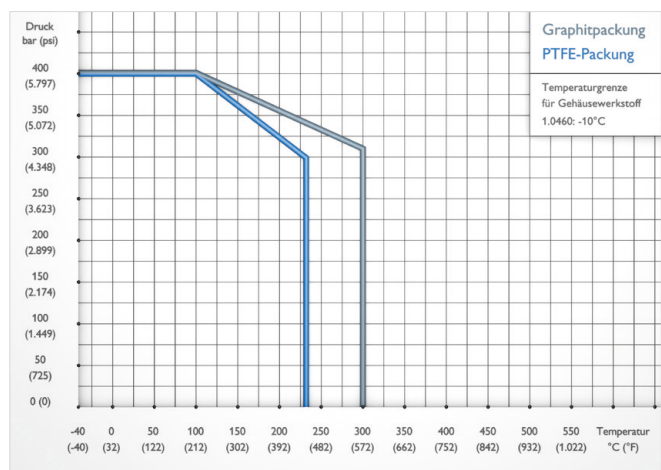

Schrägsitzventile, Typ S371

Merkmale

- Geschmiedetes Ventilgehäuse - Nennweite DN 8
- Eingeschraubte Spindelführung
- Integrierter Ventil Sitz
- Außenliegendes Spindelgewinde
- Spindel mit rollverdichteter Oberfläche, Rückdichtung und eingebördeltem Ventilkegel

Für weitere Informationen wenden Sie sich bitte an das Werk.

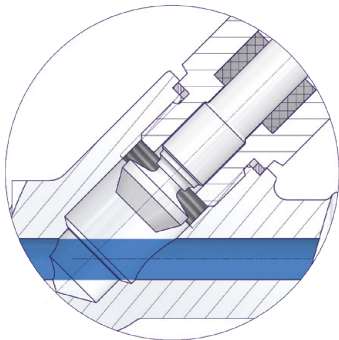

Gerader Durchgang
→ Ventil ist 'voll' durchstoßbar

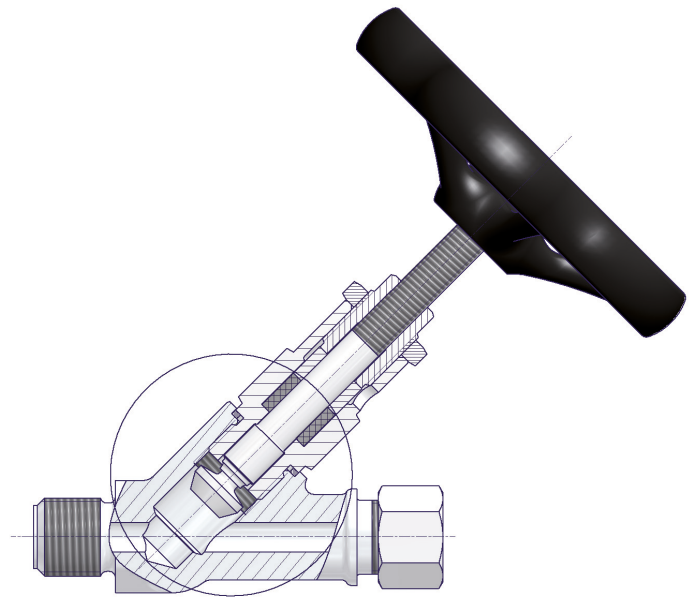

Bauteile	Werkstoff / Werkstoffnummer
Gehäuse	1.4571
Spindelführung	
Ventilspindel	
Ventilkegel	
Packung	Graphit
Spindelmutter	1.4301
Handrad	Unlegierter Stahl

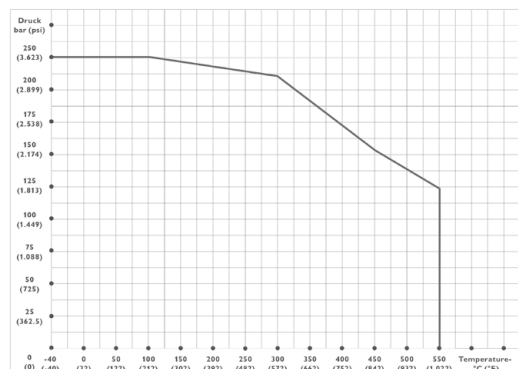

Absperrventile mit eingeschraubter Spindelführung, Typ S340 / S381

Merkmale

- Geschmiedetes Ventilgehäuse - Nennweite DN 8
- Eingeschraubte Spindelführung
- Auswechselbarer Ventilsitz
- Spindel mit rollverdichteter Oberfläche, Rückdichtung und eingebördeltem Ventilkegel

Typ S340/S381 wird jetzt zu A6x (bitte Vertrieb kontaktieren).

Hauptsächlich als Erstabsperrventil eingesetzt.

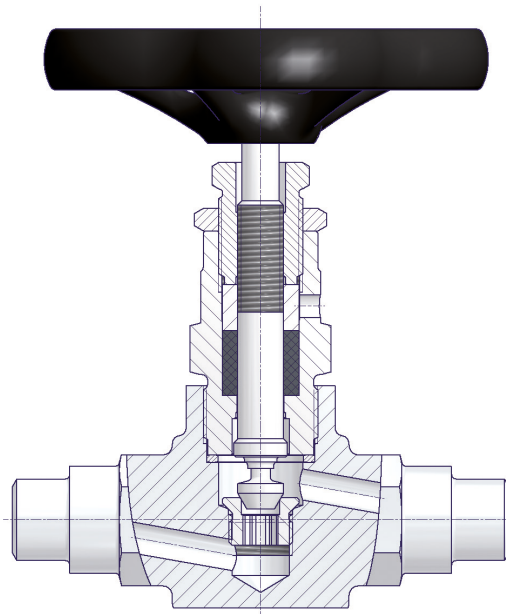

Bauteile	Stahl	Wärmebeständiger Stahl		Edelstahl
	Werkstoff / Werkstoffnummer			
Gehäuse	1.0460 / A105	1.7335 / 1.5415	1.7383	1.4571
Spindelführung	1.7709			
Ventilsitz	1.4571		1.4981	
Ventilspindel	1.4021		1.4571	
Ventilkegel	1.4122		Stellit	
Packung	Graphit			
Spindelmutter	Messing		1.4301	
Handrad	Unlegierter Stahl			

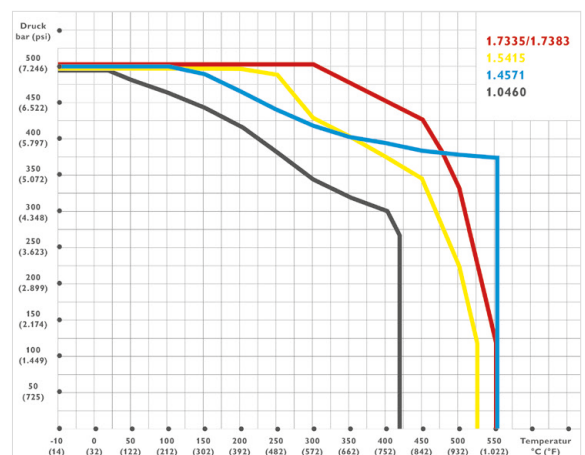

Der entsprechende max. zulässige Druck (PS) hängt vom verwendeten Rohranschluß ab. Wenn Sie weitere Informationen wünschen, wenden Sie sich bitte an das Werk.

Absperrventile mit eingeschraubter Spindelführung

Typ S340/S381 wird jetzt zu
A6x (bitte Vertrieb kontaktieren).

Schweißanschlüsse

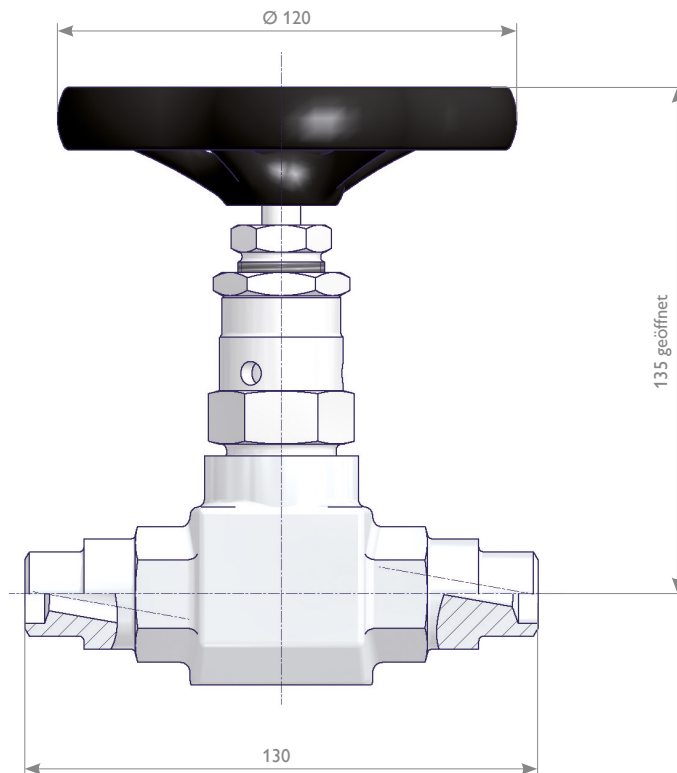

Schweißanschlüsse		Bestell-Nr.				
		Werkstoff				
Eingang	Ausgang	1.0460 / A105	1.7335	1.5415	1.7383	1.4571
Stumpfschweißanschluss für Rohr Ø 14 x 2,5		S340.11.112.04	S340.11.114.04	S340.11.600.11	S340.16.112.04	S340.11.212.04
Stumpfschweißanschluss für Rohr Ø 21,3 x 3,2		S340.11.135.31	S340.11.136.31	S340.11.636.31	S340.16.136.31	S340.11.236.31
Stumpfschweißanschluss für Rohr Ø 21,3 x 2,9		S340.11.135.32	S340.11.136.32	S340.11.636.32	S340.16.136.32	S340.11.236.32
Stumpfschweißanschluss für Rohr Ø 21,3 x 3,2	Stumpfschweißanschluss für Rohr Ø 14 x 2,5	S340.11.135.33	S340.11.136.33	S340.11.636.33	S340.16.136.33	S340.11.236.33
Stumpfschweißanschluss für Rohr Ø 21,3 x 2,9	Stumpfschweißanschluss für Rohr Ø 14 x 2,5	S340.11.135.34	S340.11.136.34	S340.11.636.34	S340.16.136.34	S340.11.236.34
Stumpfschweißanschluss für Rohr Ø 21,3 x 6,3	Stumpfschweißanschluss für Rohr Ø 14 x 2,5	S340.11.135.37	S340.11.136.37	S340.11.636.37	S340.16.136.37	S340.11.236.37
Stumpfschweißanschluss für Rohr Ø 24 x 7,1	Stumpfschweißanschluss für Rohr Ø 14 x 2,5	S340.11.135.40	S340.11.136.40	S340.11.636.40	S340.16.136.40	S340.11.236.40
Schweißmuffe für 1/2"-Rohr (Ø 21,3)		S381.40.114.01	S381.40.614.01	S381.40.714.01	S381.40.514.01	S381.40.214.01

Absperrventile mit Union Bonnet Design, Typ A1

Merkmale

- Ventilgehäuse aus Stangenmaterial - Nennweite DN 11
- Union Bonnet Design
- Integrierter Ventil Sitz
- Außenliegendes Spindelgewinde
- Ventilspindel mit gerolltem Gewinde
- Nichtdrehender Ventilkegel 'Needle' und Rückdichtung

Optionen siehe unter Bestellinformationen auf Seite 23.

Absperrventile mit Union Bonnet Design sind für raue Betriebsbedingungen vorgesehen.

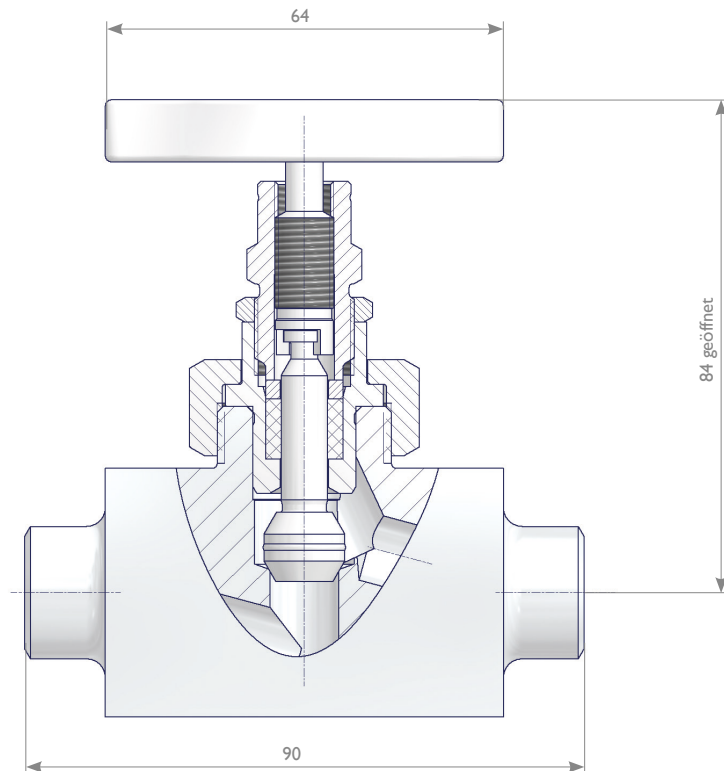

Bauteile	Wärmebeständiger Stahl	Edelstahl
	Werkstoff / Werkstoffnummer	
Gehäuse	1.4903 / F91*	316H
Spindelführung	1.4903 / F91	316 / 316L
Ventilspindel	1.4404 / 316L	
Ventilkegel 'Needle'	1.4923 - Kegelspitze aus Stellite	316 / 316L
Überwurfmutter	1.7709	316 / 316L
Packung	PTFE oder Graphit	
Spindelmutter	316	
Knebelgriff	Optionen siehe unter Bestellinformationen	

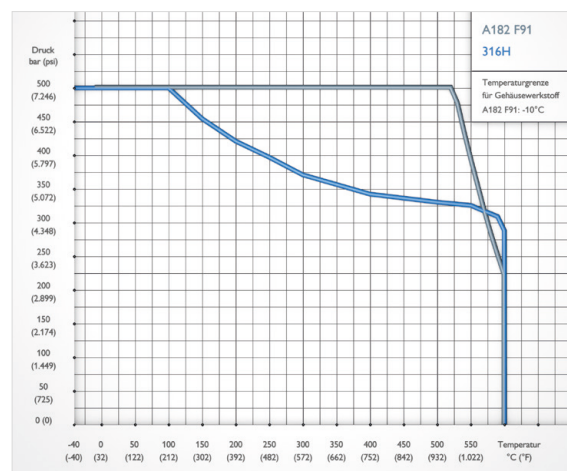

PTFE-Packung ist auf 232°C (450°F) begrenzt.

Der entsprechende max. zulässige Druck (PS) hängt vom verwendeten Rohranschluß ab. Wenn Sie weitere Informationen wünschen, wenden Sie sich bitte an das Werk.

* Schweißverbindungen bei den Werkstoffen 1.4903 / F91 / 1.7335 / 1.7380 benötigen nach dem Schweißen eine Wärmenachbehandlung mit ca. 700 bis 750°C. Zur Vermeidung von Schäden muss das Ventiloberteil vor der Wärmebehandlung entfernt werden. Anweisungen hierzu siehe das Montage-, Betriebs- und Instandhaltungshandbuch. Wir empfehlen, diese Ventile mit einer Verlängerung von 100 mm (Option V – Box 15) zu bestellen, sodass die Ventiloberteile nicht entfernt werden müssen.

Tandemventile mit Union Bonnet Design, Typ B1

Merkmale

- Ventilgehäuse aus Stangenmaterial - Nennweite DN 8
- Union Bonnet Design
- Integrierter Ventilsitz
- Außenliegendes Spindelgewinde
- Ventilspindel mit gerolltem Gewinde
- Nichtdrehender Ventilkegel 'Needle' und Rückdichtung

Optionen siehe unter Bestellinformationen auf Seite 23.

Tandemventile mit Union Bonnet Design sind für raue Betriebsbedingungen vorgesehen.

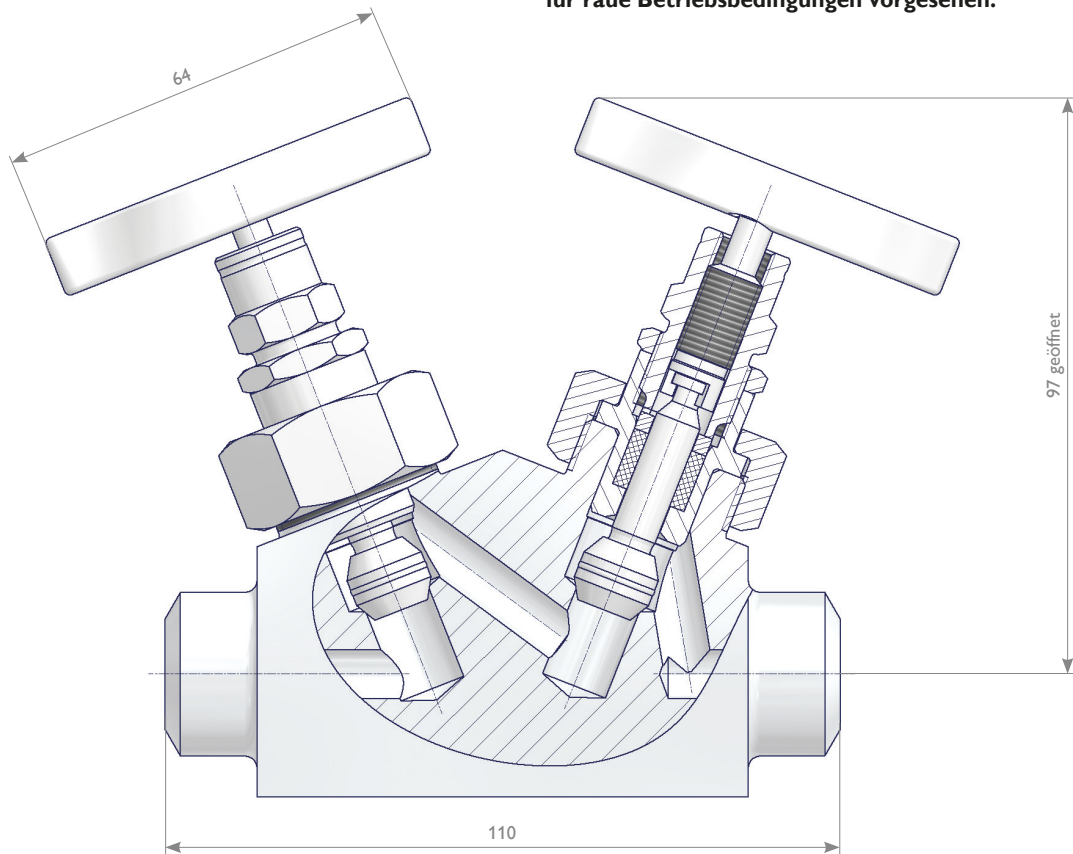

Bauteile	Wärmebeständiger Stahl			Edelstahl	
	Werkstoff / Werkstoffnummer				
Gehäuse	1.4903 / F91*	1.5415	1.7335*	1.7380*	316 / 316L
Spindelführung	1.4903 / F91			316 / 316L	
Ventilspindel	1.4404 / 316L				
Ventilkegel 'Needle'	1.4923 - Kegelspitze aus Stellite			316 / 316L	
Überwurfmutter	1.7709			316 / 316L	
Packung	PTFE oder Graphit				
Spindelmutter	316				
Knebelgriff	Optionen siehe unter Bestellinformationen				

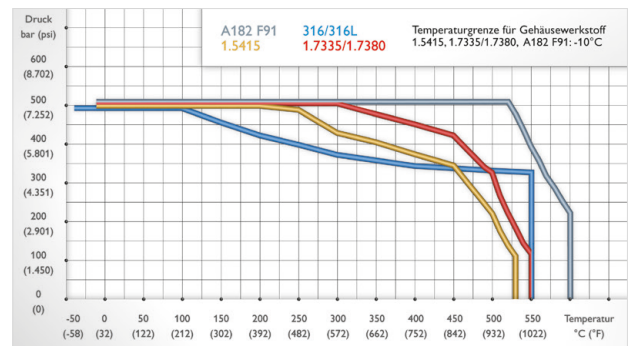

PTFE-Packung ist auf 232°C (450°F) begrenzt.

Der entsprechende max. zulässige Druck (PS) hängt vom verwendeten Rohranschluß ab. Wenn Sie weitere Informationen wünschen, wenden Sie sich bitte an das Werk.

* Schweißverbindungen bei den Werkstoffen 1.4903 / F91 / 1.7335 / 1.7380 benötigen nach dem Schweißen eine Wärmenachbehandlung mit ca. 700 bis 750°C. Zur Vermeidung von Schäden muss das Ventiloberteil vor der Wärmebehandlung entfernt werden. Anweisungen hierzu siehe das Montage-, Betriebs- und Instandhaltungshandbuch. Wir empfehlen, diese Ventile mit einer Verlängerung von 100 mm (Option V – Box 15) zu bestellen, sodass die Ventiloberteile nicht entfernt werden müssen.

Absperrventile mit angeflanschter Spindelführung, Typ A2

Merkmale

- Ventilgehäuse aus Stangenmaterial - Nennweite DN 20
- Angeflanschte Spindelführung
- Integrierter Ventil Sitz
- Außenliegendes Spindelgewinde
- Ventilspindel mit geroltem Gewinde
- Nichtdrehender Ventilkegel 'Needle' und Rückdichtung

Optionen siehe unter Bestellinformationen auf Seite 23.

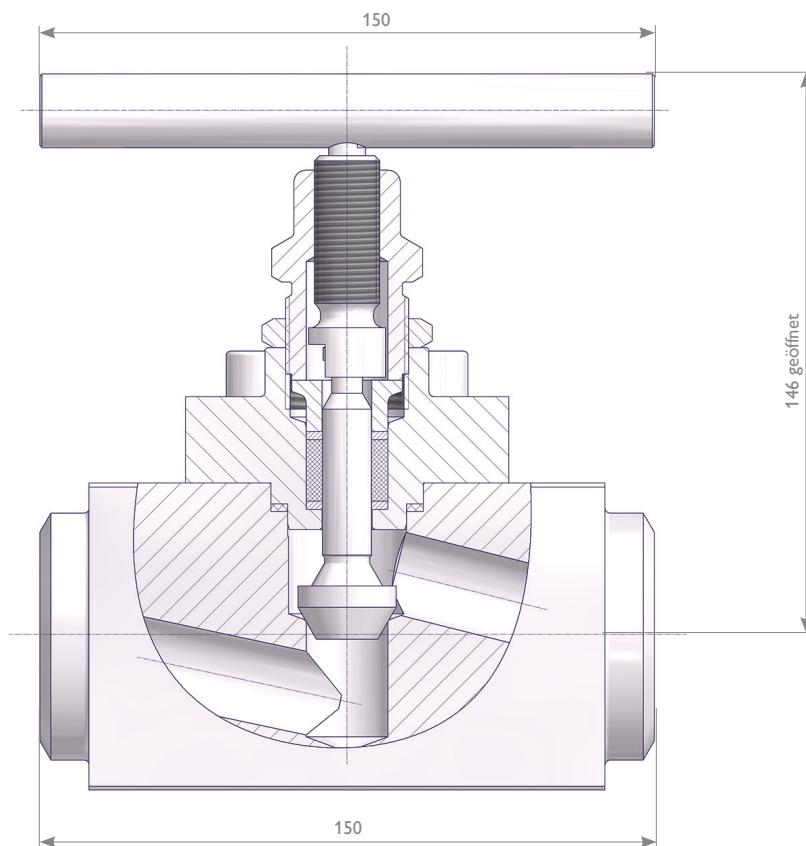

Bauteile	Wärmebeständiger Stahl	Edelstahl
	Werkstoff / Werkstoffnummer	
Gehäuse	1.4903 / F91	316 / 316L
Spindelführung	1.4903 / F91	316 / 316L
Dichtung zwischen Ventilgehäuse und Spindelführung	Graphit	
Ventilspindel	S17400	
Ventilkegel 'Needle'	1.4923 - Kegelspitze aus Stellite	316 / 316L
Schrauben für Spindelführung	1.4980 / A453 Gr.660 Cl.B	
Packung	PTFE oder Graphit	
Spindelmutter	1.4301/304	
Knebelgriff	Optionen siehe unter Bestellinformationen	

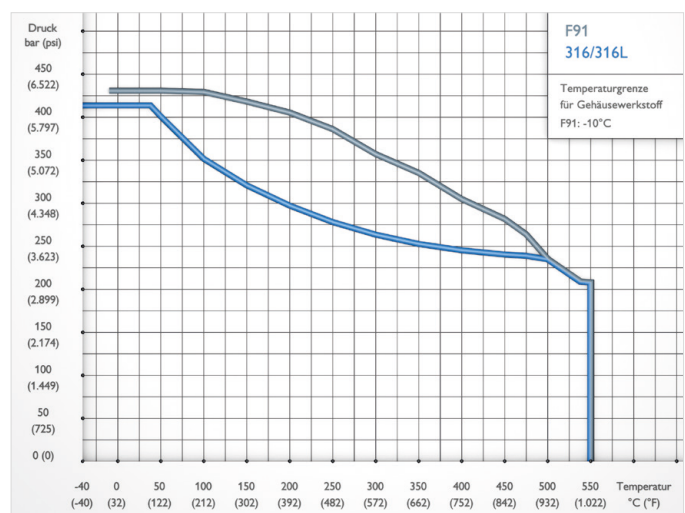

PTFE-Packung ist auf 232°C (450°F) begrenzt.

Der entsprechende max. zulässige Druck (PS) hängt vom verwendeten Rohranschluß ab. Wenn Sie weitere Informationen wünschen, wenden Sie sich bitte an das Werk.

Absperrventile mit eingeschweißter Spindelführung, Typ A4

Merkmale

- Ventilgehäuse aus Stangenmaterial - Nennweite DN 10
- Elektronenstrahlgeschweißte Spindelführung
- Verlängerte Spindelführung zur Wärmeabfuhr und Verringerung der Wärmeentwicklung an der Packung und am Spindelgewinde.
- Integrierter Ventilsitz
- Außenliegendes Spindelgewinde
- Nichtdrehender Ventilkegel 'Needle' und Rückdichtung
- Ventilspindel mit gerolltem Gewinde

Optionen siehe unter Bestellinformationen auf Seite 23.

Absperrventil für den Einsatz bei hohen Temperaturen.

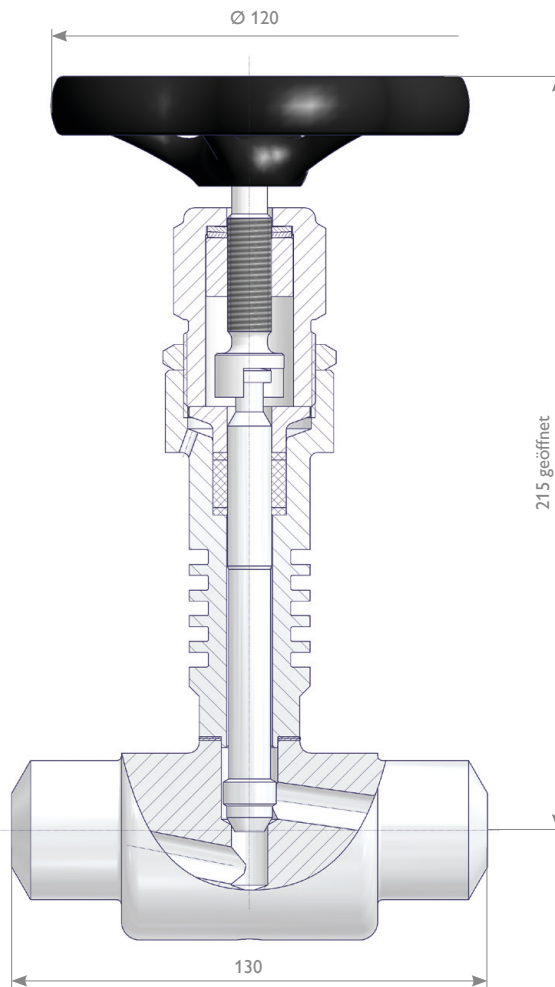

Bauteile	Wärmebeständiger Stahl	Edelstahl
	Werkstoff / Werkstoffnummer	
Gehäuse	1.4901	1.4981
Spindelführung	1.4901	1.4981
Ventilspindel	1.4923	
Ventilkegel 'Needle'	Alloy 80A	
Packung	Graphit	
Spindelmutter	1.4571	
Knebelgriff	Optionen siehe unter Bestellinformationen	

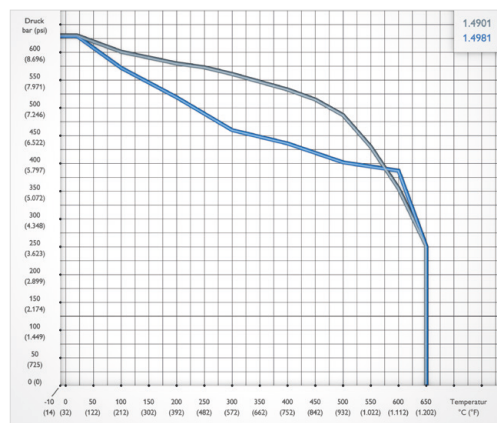

Nur Graphitpackung.

Bestellinformationen I A1, B1, A2 und A4 Absperrventile

Bestellinformationen

	1	2	3	4	5	6	7	8	9	10	11	12	13	14	15
	B	1	B	-	A	4	P	A	4	P	-	S	A	K	
Ventiltyp															
A1	Absperrventil mit Union Bonnet Design - Nennweite DN 11														
B1	Tandemventil mit Union Bonnet Design - Nennweite DN 8														
A2	Absperrventil mit angeflanschter Spindelführung - Nennweite DN 20														
A4	Absperrventil mit eingeschweißter Spindelführung - Nennweite DN 10														
Packung															
A	PTFE														
B	Graphit														
W	Kohlegefülltes PTFE - TA-Luft														
Eingang															
A	Stumpfschweißanschluss														
D	Schweißmuffe														
H	Klemmringverschraubung														
L	Innengewinde														
Rohranschluß				Rohrverschraubung				Gewinde							
4	1/2" Rohr (Pipe)			R	Rotarex			N	NPT						
6	3/4" Rohr (Pipe)*1			S	Swagelok										
8	1" Rohr (Pipe)*1														
C	10 mm														
D	12 mm														
E	14 mm														
F	16 mm														
G	18 mm														
K	25 mm*1														
T	1" Rohr (Tube)*1														
V	1 1/4" Rohr (Tube)*1														
X	1 1/2" Rohr (Tube)*1+2														
Rohrwandstärke				Rohr OD (Tube)				Gewindegröße							
2	2,0 mm			4	12			4	1/2"						
3	3,2 mm			5	14										
4	4,0 mm			6	16										
8	2,6 mm														
A	3,6 mm														
D	5,0 mm														
E	5,5 mm														
G	7,0 mm														
N	Schedule 40														
P	Schedule 80														
Q	Schedule 160														
A	Schweißmuffe														
Ausgang → siehe Bestellinformationen Eingang															
Gehäusewerkstoff															
R	-			1.7335			-			-					
S	316H			316 / 316L			316 / 316L			-					
U	-			1.7380			-			-					
W	F91			F91			F91			-					
Q	-			1.5415			-			-					
X	-			-			-			1.4981					
Y	-			-			-			1.4901					
Entlüftungsanschluss															
A	Ohne														
Bedienungsoptionen															
B	Handrad aus unlegiertem Stahl: Standardoption für Absperrventil Typ A4														
K	Knebelgriff: Standardoption für Absperrventil Typ A1, B1 und A2														
Weitere Optionen															
V	Rohrverlängerung														

*1 Schweißmuffe nur bei Absperrventil, Typ A2.

*2 Stumpfschweißanschluß nicht bei Absperrventil, Typ A1 erhältlich.

Die Armaturenfabrik Franz Schneider GmbH + Co. KG behält sich das Recht vor, Änderungen bei Werkstoffen, technischen Daten oder Bauformen ohne Ankündigung vorzunehmen.

Abgleichgefäße

Produktbeschreibung

Abgleichgefäße (auch als Kondensatgefäß bezeichnet) werden bei der Messung von Wasserdampf und anderen Dämpfen aus zwei Gründen eingesetzt: Ein Grund liegt darin, dass sich im Abgleichgefäß kondensiertes Wasser bis zu einem bestimmten Füllstand ansammelt und dadurch ein Verdrängungsvolumen an Flüssigkeit aufrechterhalten wird, das gleich oder größer als die Volumenverdrängung des Messgerätes ist (und dadurch das Messgerät vor Wärmeeinwirkung schützt).

Der zweite Grund für die Aufrechterhaltung eines Flüssigkeitsvolumens im Abgleichgefäß besteht darin, bei einer plötzlichen Temperaturänderung des Dampfs einen Wasserschlag in der Impulsleitung zu verhindern. Eine Sperre im Abgleichgefäß verhindert diesen Wasserschlag.

Darüber hinaus sind Abgleichgefäße mit mehreren Ausgängen für Anwendungsfälle erhältlich, bei denen Fremdkörper abgefangen und über den Entwässerungsanschluß abgeleitet werden sollen, um eine Beschädigung von Ventilblöcken und Messgeräten zu verhindern.

Für detaillierte Informationen wenden Sie sich bitte an das Werk. Für Einzelheiten siehe auch DIN 19211.

Abgleichgefäße für kleine Verdrängungsvolumina

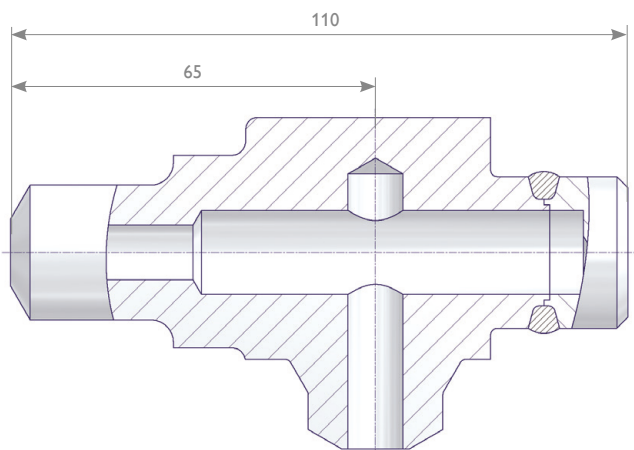

Optional
Abgleichgefäß/Erstabsperrenteil-
Baugruppe - im Werk geschweißt

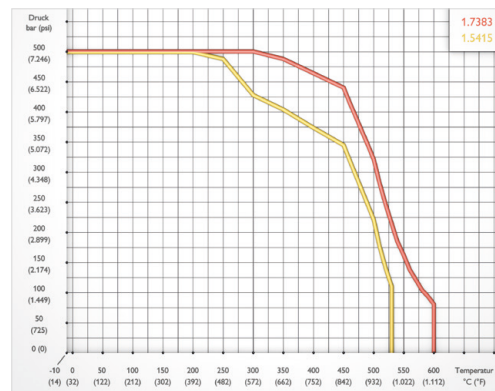
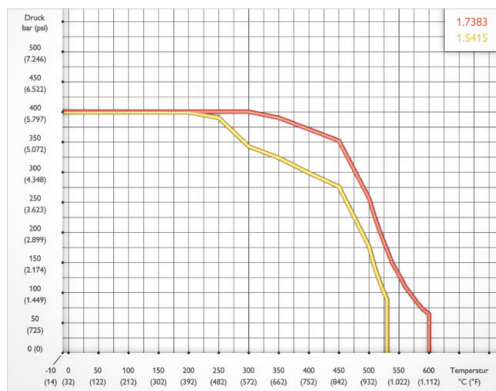
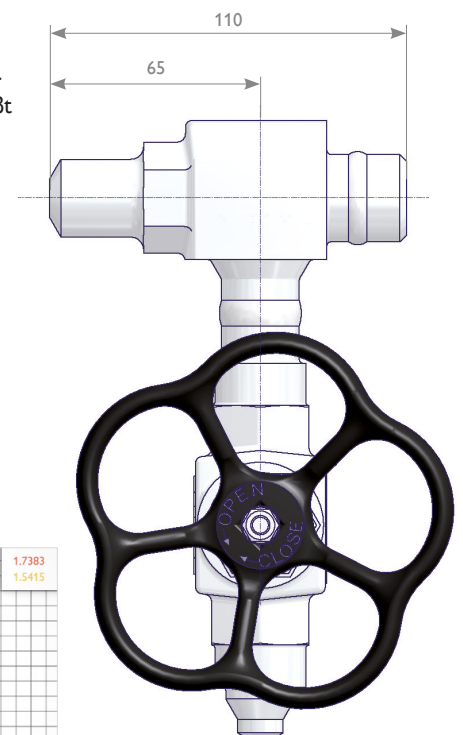

Schweißanschlüsse		Bestell-Nr.		
		Werkstoff		
Eingang	Ausgang	1.5415	1.7383	
		PN	Volumen (ca.)	
			20 cm ³	20 cm ³
Stumpfschweißanschluss für Rohr Ø 21,3 x 3,2		400	S007.51.603.42	
Stumpfschweißanschluss für Rohr Ø 21,3 x 6,3		500	S007.51.600.45	
Stumpfschweißanschluss für Rohr Ø 24 x 7,1		500	S007.51.600.26	S007.51.500.26

Abgleichgefäße für mittlere und große Verdrängungsvolumina

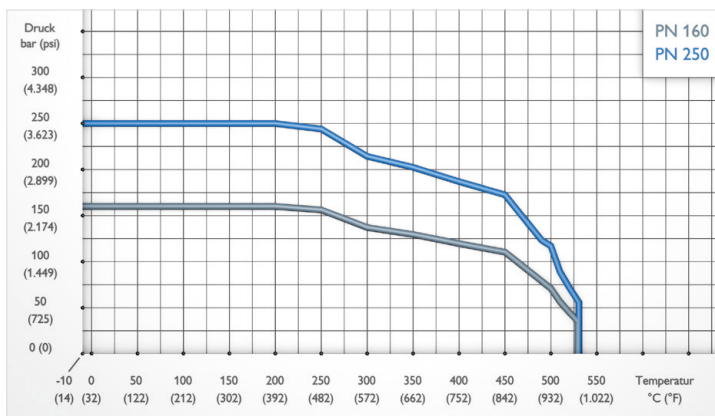
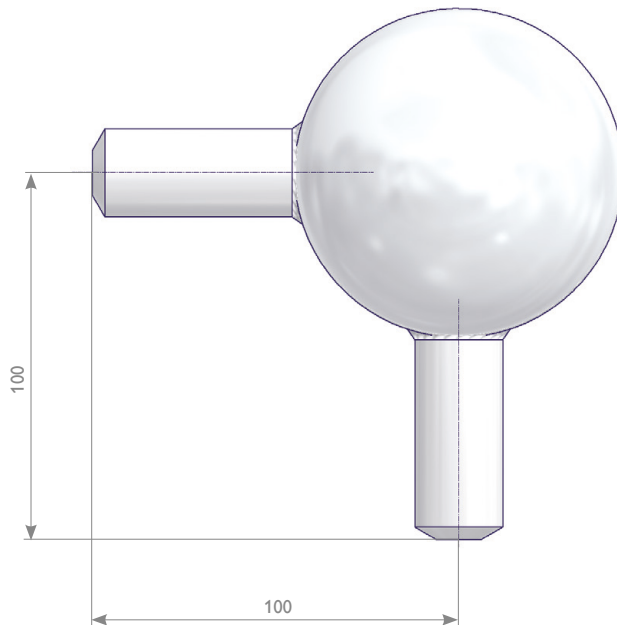

Schweißanschlüsse		Bestell-Nr.		
		Werkstoff 1.5415		
Eingang	Ausgang	PN	Volumen	
			250 cm ³	700 cm ³
Stumpfschweißanschluss für Rohr Ø 21,3 x 6,3		250	S007.51.653.05	
Stumpfschweißanschluss für Rohr Ø 33,7 x 4,5	Stumpfschweißanschluss für Rohr Ø 24 x 7,1	250		S007.51.653.06
G 1/2 Außengewinde gemäß DIN 19207, Form R	G 1/2 Außengewinde gemäß DIN 19207, Form V	160	S007.51.653.04	

Schweißfittings | T-Stücke, Reduzierstücke, Anschlussstücke

Produktbeschreibung

AS-Schneider stellt eine große Vielfalt an Schweißfittings her – unterschiedlich in Form (T-Stücke, Winkelstücke usw.) und Anschlussart (für Pipe und Tube) sowie in Bezug auf die erhältlichen Werkstoffe. Auf dieser Seite sind lediglich die gebräuchlichsten Arten abgebildet.

Wenn Sie die von Ihnen benötigte Option nicht finden, wenden Sie sich bitte an das Werk.

T-Stücke

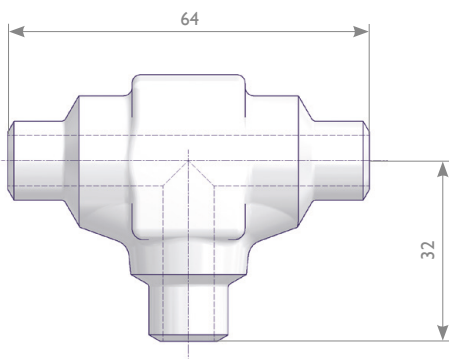

Schweißanschlüsse	Bestell-Nr.		
	Werkstoff		
	1.5415	1.7335	1.4571
Stumpfschweißanschluss für Rohr \varnothing 21,3 x 3,2	S006.40.610.43		S006.40.210.43
Stumpfschweißanschluss für Rohr \varnothing 14 x 2,5	S006.40.600	S006.40.101	S006.40.200
Schweißmuffe für Rohr \varnothing 12			S006.40.210

Reduzierstücke - Stumpfschweißanschluss (Pipe) x Stumpfschweißanschluss (Tube)

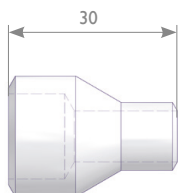

Schweißanschlüsse		Bestell-Nr.	
		Werkstoff	
		1.5415	1.4571
Stumpfschweißanschluss für Rohr \varnothing 21,3 x 3,2	Stumpfschweißanschluss für Rohr \varnothing 12 x 1,5		S006.40.230.20
Stumpfschweißanschluss für Rohr \varnothing 21,3 x 3,2	Stumpfschweißanschluss für Rohr \varnothing 14 x 2,5	S006.40.630.14	S006.40.230.14
Stumpfschweißanschluss für Rohr \varnothing 33,7 x 4,5	Stumpfschweißanschluss für Rohr \varnothing 14 x 2,5	S006.40.632.84	S006.40.232.84

Anschlussstücke - Stumpfschweißanschluss (Pipe) x Schweißmuffe (Tube)

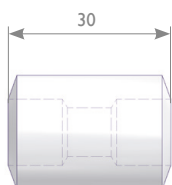

Schweißanschlüsse	Bestell-Nr.	
	Werkstoff	
	1.5415	1.4571
Schweißanschluss \varnothing 21,3 x \varnothing 12,2		S006.40.220
Schweißanschluss \varnothing 21,3 x \varnothing 14,25	S006.40.120.04	S006.40.220.04

Schraubverbindungen gemäß DIN 19207

Produktbeschreibung

DIN 19207 legt 2 unterschiedliche Gewindestutzen (Form V und Form R) fest, die entweder bei Flanschverbindungen mit Gewindeflanschen oder bei einem Nippelanschluss zu verwenden sind. Für weitere Einzelheiten siehe DIN 19207. Der max. zulässige Druck (PS) bei dieser Anschlussart beträgt 160 bar.

Ventile mit Anschlüssen gemäß DIN 19207 siehe Seite 13, Abgleichgefäße siehe Seite 25.

Flanschverbindung I Zubehörsatz

Der Zubehörsatz enthält	Werkstoff	Bestell-Nr.
4 Sechskantmutter DIN EN ISO 4032 - M10 4 Sechskantschrauben DIN EN ISO 4014 - M10 x 45	Stahl Muttern und Schrauben 1.1181, Dichtring 1.4571, Flansch 1.0460	S006.39.100.02
1 Kammprofilierter Dichtring DIN 19207 - B 1/2 2 Gewindeflansche gemäß DIN 19207 - G 1/2	Edelstahl Muttern A4-70, Schrauben A2-70, Dichtring 1.4571, Flansch 1.4571	S006.39.200.02

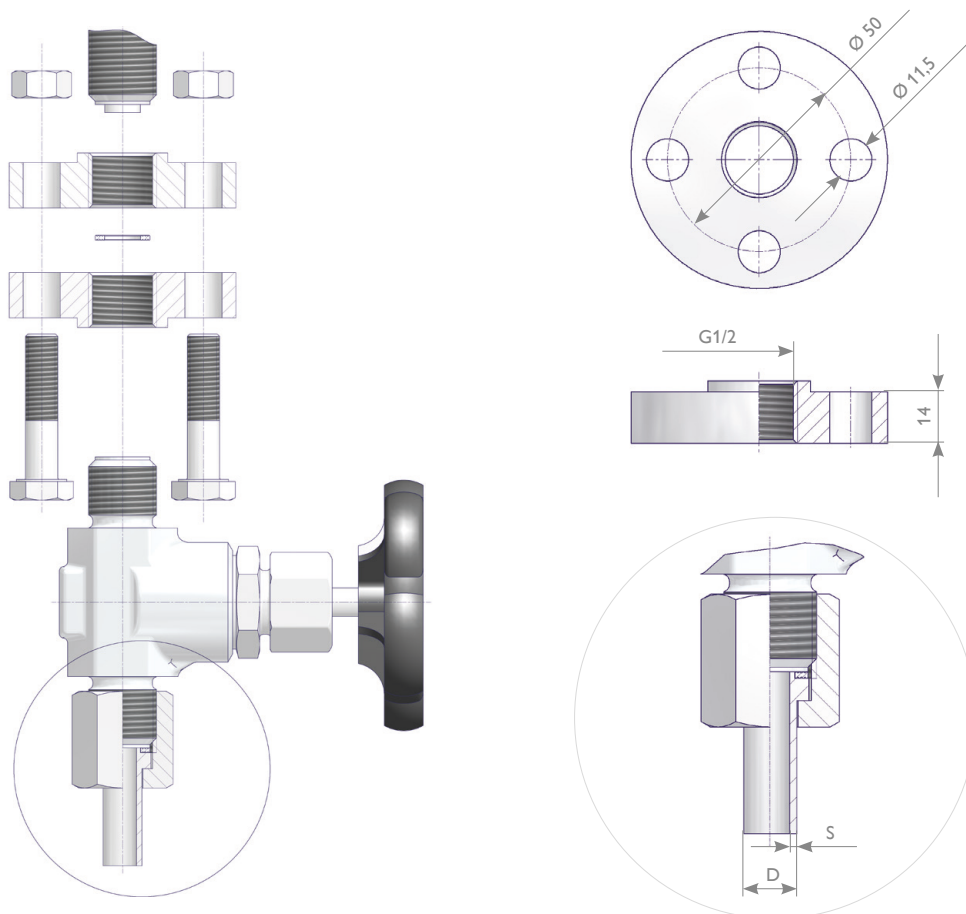

Nippelverbindung I Zubehörsatz

Überwurfmutter		Nippel		Kammprofilierter Dichtring	Zubehörsatz
Gewinde	Werkstoff	D	s	Werkstoff	Bestell-Nr.
G 1/2	1.1181	12	1,65	1.5415	S007.45.103.10
	1.4571			1.4571	S007.45.203.10
	1.1181	14	2,5	1.5415	S007.45.103.11
	1.4571			1.4571	S007.45.203.11

YOUR GLOBAL PARTNER

for Instrumentation and
Double Block & Bleed Valves



Visit us on:



ARMATURENFABRIK FRANZ SCHNEIDER GMBH + CO. KG
World Headquarters
Bahnhofplatz 12, 74226 Nordheim, Germany
Tel: +49 7133 101-0
www.as-schneider.com



ARMATURENFABRIK FRANZ SCHNEIDER SRL
Gradinari 32-38, 100404 Ploiesti
Romania
Tel: +40 244 384 963
www.as-schneider.ro



AS-SCHNEIDER ASIA-PACIFIC PTE. LTD.
970 Toa Payoh North, #02-12/14/15, Singapore 318992,
Singapore
Tel: +65 62 51 39 00
www.as-schneider.sg



AS-SCHNEIDER AMERICA, INC.
17449 Village Green Dr, Houston, TX 77040
United States of America
Tel: +1 281 760 1025
www.as-schneider.com



AS-SCHNEIDER MIDDLE EAST FZE
P.O. Box 18749, Dubai
United Arab Emirates
Tel: +971 4 880 85 75
www.as-schneider.ae



AS-SCHNEIDER INDIA PTE. LTD.
6/968U3 MN's Avenue, YMCA Calicut- 673001
Kerala, India
Tel: +91 999 544 2201
www.as-schneider.com

